

Baureihe DCK31

Motortyp 405666

Technische Daten

Nennspannung	U_N	[Volt]	24
Leerlaufdrehzahl	n_0	[min ⁻¹]	195
Nenn Drehmoment	M_N	[Nm]	3,00
Einschaltdauer		%	
Ein		[min]	
Anlaufmoment	M_A	[Nm]	21,00
Getriebeübersetzung			53:2
Ankerwiderstand	2Lamellen	R	mOhm
	4Lamellen	R	mOhm
Zahnradwerkstoff			Kunststoff
Hall IC			X
Impulse/Umdrehung Antriebswelle			79.5
Ausgangskanäle			2
Bemerkung	d= für gewindeformende Schraube M6 DIN 7500		
Schutzart			IP30
Gewicht		[kg]	1.210

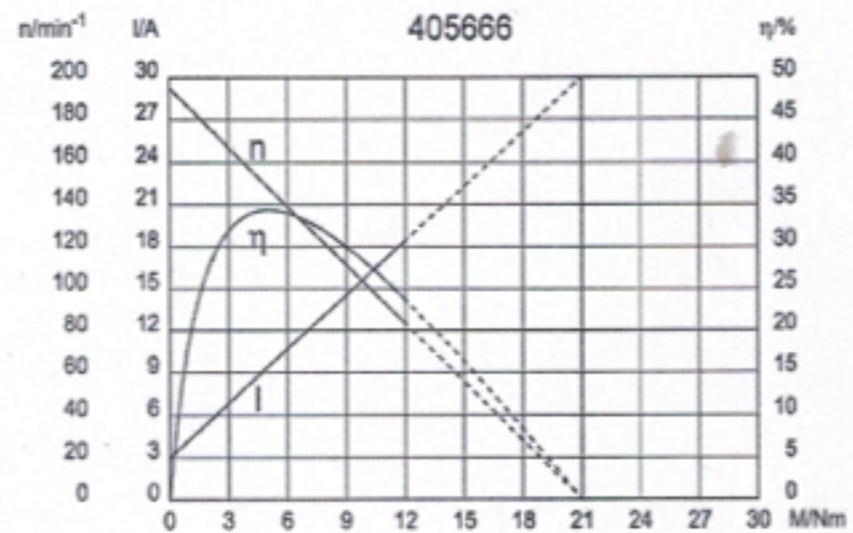
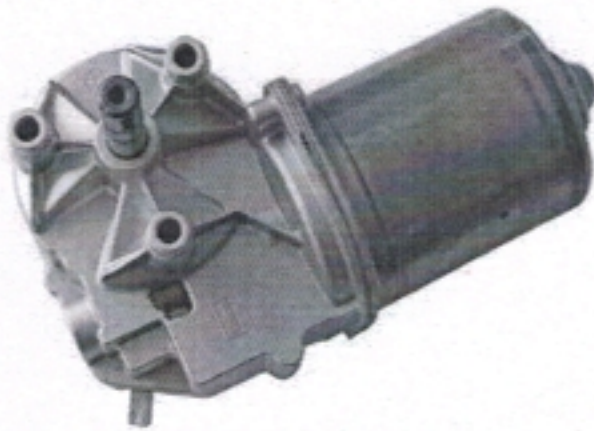
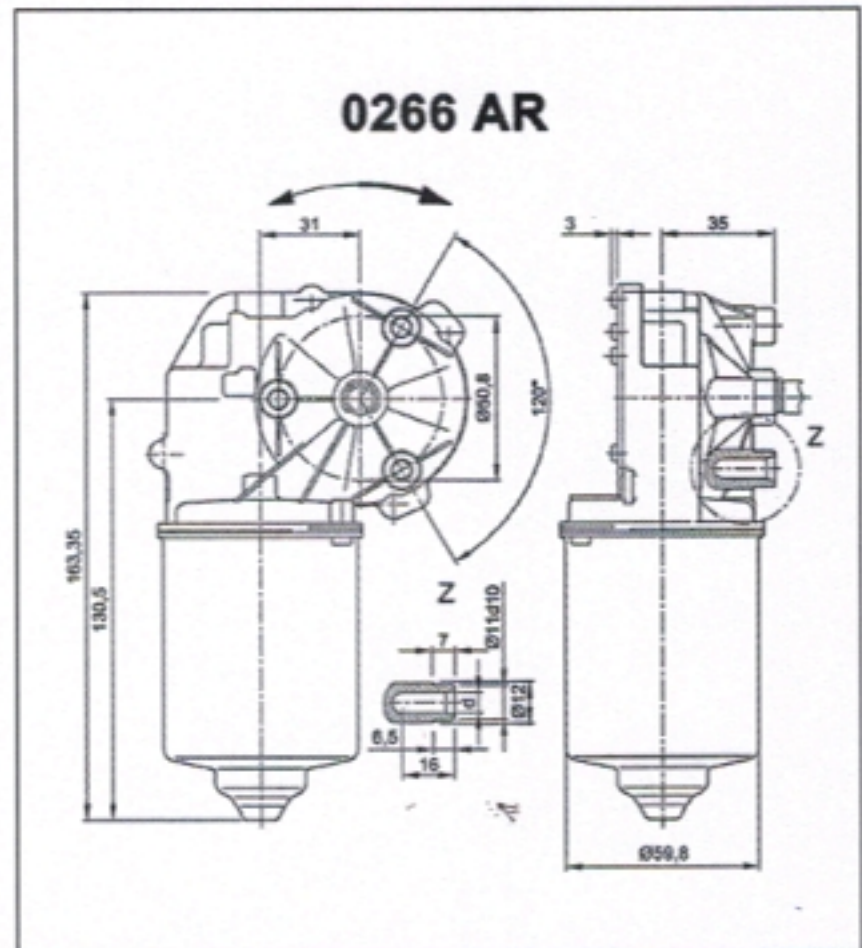

Abtriebswelle W328

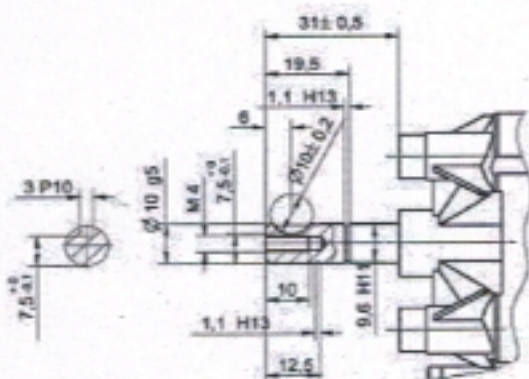

Schaltbild S30

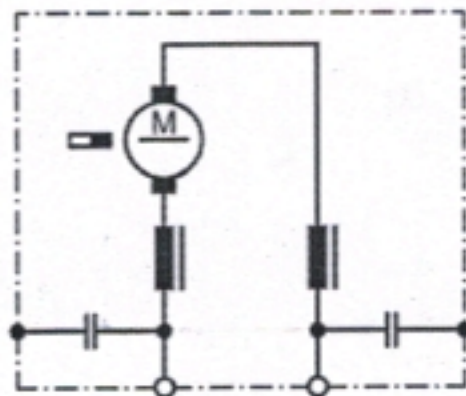

Anschluss K320

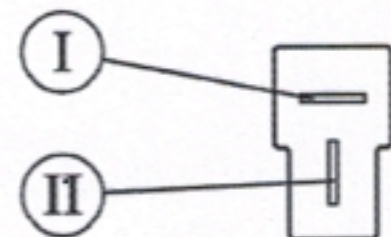

- I Flachstecker 6,3 x 0,8
DIN 46 244
- II Gegenstecker: Tyco 180907
mit Hülse AMP 925603